



Токарный станок по дереву

Ағаш токарлық білдегі

RU Руководство по эксплуатации 4-14

KZ Пайдалану және қызмет көрсету бойынша нұсқаулық 15-25

WL 350/1000

Сервисное обслуживание

Для получения информации по вопросам технического обслуживания изделия обращайтесь в специализированные сервисные центры. Полный список авторизованных сервисных центров, предоставляющих услуги по ремонту и обслуживанию, доступен на официальном сайте:

- alteco.hk/info/service.html

Сервистік қызмет көрсету

Өнімге техникалық қызмет көрсету мәселелері бойынша ақпарат алу үшін мамандандырылған сервистік орталықтарға хабарласыңыз. Жөндеу және қызмет көрсету қызметтерін ұсынатын уәкілетті қызмет көрсету орталықтарының толық тізімі Ресми сайтта қол жетімді:

- alteco.hk/info/service.html



Россия



Қазақстан

Xizmat ko'rsatish

Mahsulotga texnik xizmat ko'rsatish bo'yicha ma'lumot olish uchun ixtisoslashgan xizmat ko'rsatish markazlariga murojaat qiling. Ta'mirlash va texnik xizmat ko'rsatadigan vakolatli xizmat ko'rsatish markazlarining to'liq ro'yxati rasmiy veb-saytda mavjud:

- alteco.hk/info/service.html

Тейлөө кызматы

Продукцияны тейлөө боюнча маалымат алуу үчүн атайын тейлөө борборлоруна кайрылыңыз. Оңдоо жана тейлөө кызматтарын көрсөткөн ыйгарым укуктуу тейлөө борборлорунун толук тизмеси расмий сайтта жеткиликтүү:

- alteco.hk/info/service.html

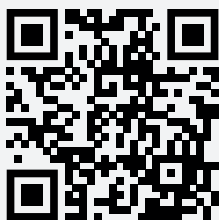

O'zbekiston

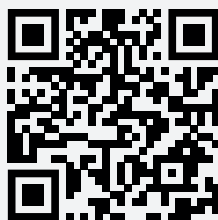

Кыргызстан

Технические характеристики



ВНИМАНИЕ! Перед первым использованием данного изделия прочтите и соблюдайте все правила техники безопасности и инструкции по эксплуатации.

Характеристики	WL 350/000
Двигатель, В	230 ~ 550
Скорости вращения шпинделя, мин-1	750-2600
Длина по центрам (макс.), мм	1000
Диаметр чаши (макс.), мм	350
Количество скоростей	3

Указания по технике безопасности



ВНИМАНИЕ! При использовании электрических инструментов необходимо всегда соблюдать основные меры предосторожности, включая следующие, чтобы снизить риск возгорания, поражения электрическим током и получения травм. Прочтите все эти инструкции перед началом эксплуатации данного изделия и сохраните их.

Общие

- **Ознакомьтесь с инструкцией.** Для вашей собственной безопасности полностью ознакомьтесь с инструкцией перед началом работы на токарном станке.
- **Ознакомьтесь с предупреждающими надписями.** Ознакомьтесь с предупреждающими надписями, размещенными на станке. Несоблюдение всех этих правил может привести к серьезным травмам.
- **Содержите рабочую зону в чистоте.** Плохой доступ к станку может привести к травмам.

- **Учитывайте окружающую среду рабочей зоны.** Не подвергайте станок воздействию дождя. Не используйте станок в сырых или влажных местах. Следите за тем, чтобы рабочая зона была хорошо освещена. Не используйте станок там, где есть риск возникновения пожара или взрыва.
- **Не подпускайте детей.** Не подпускайте детей и посторонних лиц к станку.
- **Не прилагайте чрезмерных усилий на инструмент.** Он выполнит работу лучше и безопаснее при той скорости, для которой он предназначен.
- **Одевайтесь правильно.** Не носите свободную одежду или украшения, они могут застрять в подвижных частях станка. При работе на открытом воздухе рекомендуется использовать перчатки и нескользящую обувь. Носите защитное приспособление для того, чтобы собрать длинные волосы.
- **Используйте защитные очки и средства защиты органов слуха.** Если при работе по резке образится пыль, также используйте респиратор.
- **Тщательно ухаживайте за инструментами.** Держите режущие инструменты острыми и чистыми для лучшей и безопасной работы. Следуйте инструкциям по смазке и замене принадлежностей и аксессуаров. Периодически осматривайте шнур питания и в случае повреждения сдайте станок в ремонт в авторизованный сервисный центр.
- **Избегайте непреднамеренного включения.** Не переносите включенный в розетку станок. При включении в розетку убедитесь, что кнопка запуска станка выключена.
- **Будьте бдительны.** Следите за своими действиями. Руководствуйтесь здравым смыслом. Не работайте с инструментом, если вы устали.
- **Проверяйте поврежденные детали.** Перед использованием инструмента следует тщательно проверить станок на предмет повреждения, чтобы убедиться, что он будет работать правильно и выполнять предназначенную функцию. Проверьте свободный ход движущихся частей, поломку деталей, крепление и любые другие условия, которые могут подлежать надлежащему ремонту или замене в авторизованном сервисном центре, если иное не указано в данной инструкции. Не используйте инструмент, если кнопка запуска станка не включает и не выключает его.
- **Предупреждение.** Использование любых принадлежностей или аксессуаров, кроме рекомендованных в данном руководстве по эксплуатации или каталоге, может представлять опасность получения травм.
- **Поручите ремонт вашего инструмента квалифицированному специалисту.** Данный станок соответствует требованиям безопасности, Ремонт должен выполняться только квалифицированными специалистами с использованием оригинальных запасных частей, в противном случае это может привести к значительной опасности для здоровья пользователя.

Дополнительные правила безопасности при работе на токарном станке

- Этот токарный станок разработан и предназначен для использования только надлежащим образом обученным и опытным персоналом. Если вы не знакомы с правильной и безопасной эксплуатацией токарного станка, не используйте его до получения соответствующего обучения и знаний.
- При работе с данным токарным станком всегда надевайте защитное приспособление.
- Всегда используйте респиратор.
- Не работайте на этом станке в состоянии усталости или под воздействием алкоголя или каких-либо лекарственных средств.
- Используйте правильный инструмент с правильной скоростью и подачей.
- Перед чисткой отключите станок. Используйте щетку или сжатый воздух для удаления стружки или мусора, не используйте для этих целей руки.
- Внимательно проверьте заготовку на наличие сколов, сучков или других препятствий, которые могут создать угрозу безопасности при вращении.
- Отрегулируйте упор для инструмента на соответствующую высоту и положение для работы. Перед включением станка поверните заготовку рукой, чтобы проверить, не касается ли заготовка с подручником или станком.
- Выберите скорость, соответствующую выполняемой токарной работе. Начните с низкой скорости и дайте токарному станку разогнаться до рабочей скорости.
- Не подавайте охлаждающие жидкости или воду на вращающуюся заготовку.
- Не останавливайте вращающуюся заготовку руками.
- При склеивании заготовки всегда используйте высококачественный клей того типа, который необходим для данной работы.
- При токарной обточке в центрах убедитесь, что передняя и задняя бабка плотно прилегают к заготовке.

Распаковка



ВНИМАНИЕ! Токарный станок по дереву очень тяжелый, и его необходимо поднимать с помощью 2 человек или более. Для безопасной сборки токарного станка на комплект ножек требуется 2 человека или более.

- Аккуратно извлеките комплект ножек и токарный станок из коробки.
- Разложите все детали и сверьте их с перечисленными ниже списком. Внимательно осмотрите все детали.



ВНИМАНИЕ! Если какая-либо деталь отсутствует или повреждена, НЕ включайте токарный станок в сеть, пока не замените отсутствующую или поврежденную деталь. Для вашей безопасности завершите сборку токарного станка, прежде чем подключать его к электросети.



Рис. 1

- | | |
|------------------------------------|----------------------------------|
| A. Сборка станины токарного станка | I. Стопорные шайбы |
| B. Инструкция по эксплуатации | J. Шестигранные болты |
| C. Планшайба | K. Шестигранный ключ 3.4 мм |
| D. Поводковый патрон | L. Опоры для длинных ножек |
| E. Вращающийся центр задней бабки | M. Передние ножки и задние ножки |
| F. Плоский ключ 32 мм | N. Верхние пластины |
| G. Гайки | O. Опоры для коротких ножек |
| H. Плоские шайбы | P. 2 Колеса |

Сборка

Установка комплекта ножек

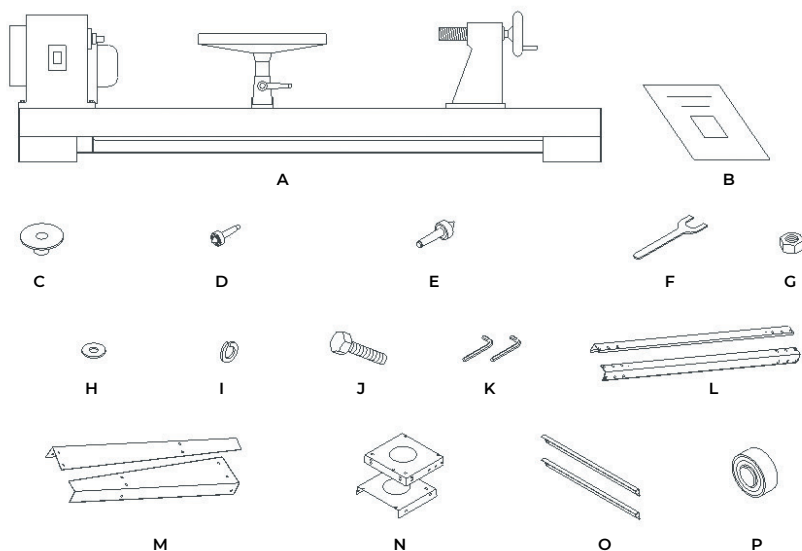
- Прикрепите одну переднюю и одну заднюю ножки «Е» к внешнему краю верхней пластины «А» с помощью болтов каретки «В», шайбы «D» и гаек «С».
- Расположите верхнюю пластину так, чтобы она поместилась внутри ножек.
- Повторите шаг для противоположной стороны.
- Прикрепите длинные опоры «G» к ножкам с помощью болтов, шайб и гаек.
- Прикрепите короткие опоры «F» к ножкам с помощью болтов, шайб и гаек.
- Установите подставку на ровную поверхность и надежно затяните все гайки с помощью 14-мм ключа или разводного ключа. Смотрите Рисунок 2



Рис. 2

Установка токарного станка на ножки

- Установите бабку «Н» в сборе над верхней плитой и совместите отверстия в станине J с отверстиями в верхней плите «А». Осторожно установите бабку на место.
- Выровняйте торец задней бабки в сборе над крепежными отверстиями верхней плиты и осторожно установите ее на место.
- Вставьте шестигранный болт «N» в монтажные отверстия в каждой станине и в верхнюю плиту.
- Наденьте шайбу «M» и гайку «K» на болт «N» и надежно затяните. См. Рисунок 3.

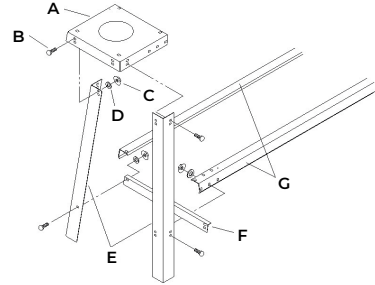

Рис. 3

Установка

Расположение токарного станка по дереву

Токарный станок должен быть расположен так, чтобы ни оператор, ни случайный человек не стояли на одной линии с вращающимся патроном.

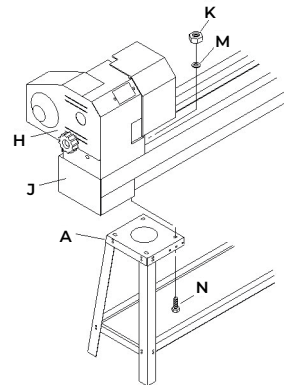
Установка токарного станка на верстак

- Установите токарный станок в сборе на подходящую подставку или верстак. Торец бабки должен быть достаточно закрыт боковой кромкой, чтобы можно было без проблем выполнять операции с наружной стороны.
- Убедитесь, что станина лежит ровно на столе. Разметьте места расположения монтажных отверстий, используя отверстия в станине в качестве ориентира. Переместите токарный станок и просверлите четыре отверстия 3/8" в столешнице верстака. Установите токарный станок на место и вставьте четыре болта 5/16×2" через отверстия в станине. Закрепите снизу плоскими шайбами, стопорными шайбами и шестигранными гайками (не поставляются).

Устойчивость работы токарного станка по дереву

Если существует склонность к опрокидыванию или перемещению токарного станка во время определенных операций строгания, таких как резание очень тяжелых или длинных деталей, некруглых предметов, то станок следует закрепить болтами.

Установка центров

Вращающийся центр и поводковый патрон имеют резьбу морзе №2, чтобы соответствовать отверстиям шпинделя и хвостовика. Чтобы установить центры, вставьте их в отверстия твердым, быстрым движением. Они будут дополнительно закреплены, когда заготовка будет зажата между центрами.

Структура и функции

Электрические подключения



ВНИМАНИЕ! Перед осмотром любых проводов убедитесь, что устройство выключено и отключено от источника питания. Подключение устройства осуществляется в соответствии с электрической схемой. См. Рисунок 4.

Токарный станок по дереву собран с двигателем и проводкой, установленными как неотъемлемая часть бабки в сборе.

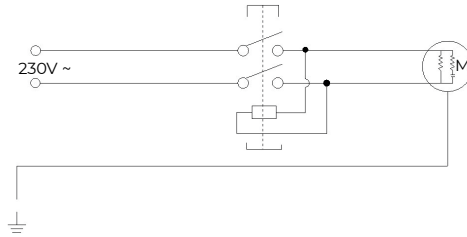

4 сур.

Источник питания



ВНИМАНИЕ! Не подключайте токарный станок к источнику питания до завершения всех этапов сборки. Двигатель предназначен для работы при указанном напряжении и частоте. Нормальная нагрузка будет безопасно работать при напряжении не более чем на 10% выше или ниже указанного. Работа при напряжении, не соответствующем заданному, может привести к перегреву и перегоранию двигателя.

Инструкции по заземлению

Смотреть Рисунок 5



Рис. 5



ВНИМАНИЕ! Неправильное подключение заземляющего проводника оборудования может привести к риску поражения током. Оборудование должно быть заземлено во время использования для защиты оператора от поражения электрическим током.

- Проконсультируйтесь с квалифицированным электриком, если вы не понимаете инструкций по заземлению или сомневаетесь в том, что инструмент заземлен должным образом.
- Данный инструмент оснащен сертифицированным шнуром с напряжением 230 В и трех-контактной вилкой с заземлением для защиты от поражения электрическим током.
- Вилка с заземлением должна быть подключена непосредственно к правильно установленной и заземленной трех-контактной розетке с заземлением, как показано на рисунке.
- Не удаляйте и не изменяйте штекер каким-либо образом.

Защита от перегрузки

Если срабатывает защита двигателя, это всегда указывает на то, что двигатель перегружен. Необходимо найти причину и устранить неисправность.

Станок не может быть снова включен, пока двигатель не остынет или не будет восстановлено электропитание.

Ответственность пользователя

Данная машина будет работать в соответствии с описанием, содержащимся в данном руководстве, если она установлена, эксплуатируется, обслуживается и ремонтируется в соответствии с приведенными инструкциями.

Данную машину необходимо периодически проверять. Запрещается использовать неисправное оборудование (включая кабель питания). Сломанные, отсутствующие, явно изношенные, деформированные или загрязненные детали должны быть немедленно заменены. В случае необходимости ремонта или замены рекомендуется, чтобы такие ремонтные работы выполнялись квалифицированными специалистами.

Данный станок или любые его части не должны подвергаться изменениям или модификациям, а также отклоняться от стандартных технических характеристик. Пользователь станка несет полную ответственность за любые неисправности, возникшие в результате неправильного использования или несанкционированного изменения стандартных технических характеристик, неправильного обслуживания, повреждения или неправильного ремонта.

Эксплуатация

Предупреждение

Всегда соблюдайте следующие меры предосторожности:

- При регулировке или замене любых деталей на инструменте выключите станок и отсоедините вилку от источника питания.
- Проверьте все стопорные рукоятки. Они должны быть надежно затянуты.
- Убедитесь, что все крепежные детали затянуты и не ослабли от вибрации.
- При отключенном питании проверьте работу вручную на наличие зазоров и при необходимости отрегулируйте.
- Всегда надевайте защитные очки и респиратор при работе со станком.
- После включения всегда дайте станку набрать полную скорость перед работой.
- Держите руки подальше от шпинделя, центра, планшайбы и других движущихся частей станка.

Изменение скорости

Чтобы изменить скорость вращения шпинделя, поверните ручку управления скоростью на нужную настройку.



ВНИМАНИЕ! Переключайте скорости только при работающем двигателе.

Использование стамесок для обработки дерева

Выбор стамесок

Лучшие стамески имеют рукоятки длиной около 10", что обеспечивает удобный захват и рычаг. Острые инструменты необходимы для чистой и легкой работы. Выбирайте инструменты с острыми кромками. Смотрите Рисунок 6.



Рис. 6

Описание токарной обработки

Существует два класса стамесок: стамески, предназначенные в основном для резания, и стамески, используемые только для шабрения.

- Режущие стамески - это полукруглое долото, косое долото и трехгранное долото. Они используются чаще всего. Они обычно затачиваются до бритвенной остроты путем затирки с обеих сторон.
- Скребковые стамески - это стамеска с плоским носом, круглым носом и копьевидным острием. Они не затачиваются с плоской стороны - проволочные кромки, образующиеся при заточке, оставляют для облегчения процесса шабрения. Смотрите Рисунок 7.



Рис. 7

Резка и шабрение

- Для резки зубило держат таким образом, чтобы острый край фактически вгрызлся во вращающуюся деталь для отслаивания стружки.
- Для шабрения зубило держат под прямым углом к рабочей поверхности. Этот инструмент удаляет мелкие частицы вместо стружки. См. Рисунок 8.



Рис. 8



ВНИМАНИЕ! Для многих операций необходимо, чтобы зубила для резки использовались для шабрения, однако зубила для шабрения практически никогда не используются для резки.

Шабрение затупляет стамеску гораздо быстрее, особенно острые режущие стамески.

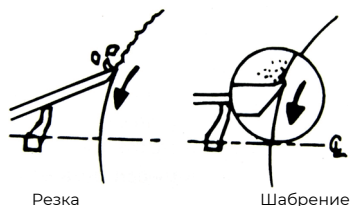
Резание происходит быстрее, чем шабрение, и позволяет добиться более гладкой поверхности, которая требует меньше шлифовки. Однако освоить его гораздо сложнее. С другой стороны, шабрение гораздо точнее и легче поддается контролю.

Приспособление для хранения инструментов и упор для инструментов закрепляются под рейкой станины с помощью контргаяк.

Упор для инструмента можно использовать параллельно заготовке, а также под углом 90° для торцевой резки. См. Рисунок 9.



Рис. 9

Техническое обслуживание



ВНИМАНИЕ! Прежде чем приступать к обслуживанию или снятию любого компонента, убедитесь, что устройство отключено от источника питания.

Очистка

Содержите станок и мастерскую в чистоте. Не допускайте скопления опилок на инструменте. Следите за чистотой двигателя и часто очищайте его от пыли.

Смазка

Экранированные шарикоподшипники этого инструмента смазаны на заводе для постоянного использования. Они не требуют дополнительной смазки.

Поддержка инструмента в исправном состоянии

- Если шнур питания изношен, обрезан или поврежден каким-либо образом, немедленно замените его.
- Замените все поврежденные или отсутствующие детали. Для заказа деталей используйте список деталей.

Любые попытки ремонта двигателя могут создать опасность, если ремонт не будет выполнен квалифицированным специалистом.

Гарантийные условия

Предприятие-изготовитель гарантирует безотказную работу инструмента в течение 12 месяцев со дня продажи при условии соблюдения потребителем правил хранения и эксплуатации.

Если в течение гарантийного срока неисправность инструмента произошла по вине изготовителя - производится гарантийный ремонт заводом-изготовителем.

Гарантийный ремонт не производится и претензии не принимаются в случае:

- Отсутствия в гарантийном свидетельстве штампа торгующей организации и даты продажи
- Повреждения инструмента при транспортировке и эксплуатации
- Не соблюдения условий эксплуатации
- Превышения сроков и нарушения условий хранения

Техникалық сипаттамалар



НАЗАР АУДАРЫҢЫЗ! Осы өнімді бірінші рет қолданар алдында барлық қауіпсіздік ережелері мен нұсқаулықтарды оқып, орындаңыз.

Сипаттамалары	WL 350/000
Қозғалтқыш, В	230 ~ 550
Айналдырықтың айналу жылдамдығы, мин-1	750-2600
Орталықтар бойынша ұзындығы (макс.), мм	1000
Тостағанның диаметрі (макс.), мм	350
Жылдамдық саны	3

Қауіпсіздік техникасы бойынша нұсқаулар



НАЗАР АУДАРЫҢЫЗ! Электр құралдарын пайдалану кезінде өрт, электр тогының соғуы және жарақат алу қаупін азайту үшін әрқашан негізгі сақтық шараларын, соның ішінде төмендегілерді сақтау қажет. Осы өнімді пайдалануды бастамас бұрын осы нұсқаулардың барлығын оқып шығыңыз және оларды сақтаңыз.

Жалпы қауіпсіздік ережелері:

- **Нұсқаулықпен танысыңыз.** Өзіңіздің қауіпсіздігіңіз үшін жонғыш білдегінде жұмыс жасамас бұрын нұсқаулықты толығымен оқып шығыңыз.
- **Ескерту белгілерімен танысыңыз.** Білдекте орналастырылған ескерту белгілерімен танысыңыз. Осы ережелердің барлығын сақтамау ауыр жарақатқа әкелуі мүмкін.
- **Жұмыс аймағын таза ұстаңыз.** Білдекке нашар қол жеткізу жарақатқа әкелуі мүмкін.

- **Жұмыс аймағының қоршаған ортасын қарастырыңыз.** Білдекті жаңбыр әсеріне ұшыратпаңыз. Білдекті дымқыл немесе ылғалды жерде пайдаланбаңыз. Жұмыс аймағының жақсы жарықтандырылғанына көз жеткізіңіз. Өрт немесе жарылыс қаупі бар жерде білдекті пайдаланбаңыз.
- **Балаларды аулақ ұстаңыз.** Балаларды және бөгде адамдарды білдектен аулақ ұстаңыз.
- **Құралға шамадан тыс күш салмаңыз.** Ол жұмысты белгіленген жылдамдықта жақсырақ және қауіпсіз орындайды.
- **Дұрыс киініңіз.** Бос киім немесе зергерлік бұйымдарды киюге болмайды, олар білдектің қозғалмалы бөліктерінде тұрып қалуы мүмкін. Ашық ауада жұмыс істегенде қолғап пен тайғақ емес аяқ киімді пайдалану ұсынылады. Ұзын шашты жинау үшін қорғаныс құралын киіңіз.
- **Қорғаныс көзділдігі мен есту қорғанысын қолданыңыз.** Егер кесу кезінде шаң пайда болса, респираторды да қолданыңыз.
- **Құралдарға күтім жасаңыз.** Жақсырақ және қауіпсіз жұмыс істеу үшін кесу құралдарын өткір және таза ұстаңыз. Керек-жарақтар мен бөлшектерді майлау және ауыстыру бойынша нұсқауларды орындаңыз. Қуат сымын мезгіл-мезгіл тексеріп отырыңыз және зақымдалған жағдайда білдекті жөндеуге уәкілетті қызмет көрсету орталығына тапсырыңыз.
- **Байқаусызда қосудан аулақ болыңыз.** Розеткаға қосылған білдекті тасымалдамаңыз. Розеткаға қосылған кезде білдектің іске қосу түймесі өшірілгеніне көз жеткізіңіз.
- **Сақ болыңыз.** Өз әрекеттеріңізді қадағалаңыз. Салауатты пайымды басшылыққа алыңыз. Егер сіз шаршасаңыз, құралмен жұмыс жасамаңыз.
- **Зақымдалған бөліктерді тексеріңіз.** Құралды қолданар алдында оның дұрыс жұмыс істейтініне және оған жүктелген функцияны орындайтынына көз жеткізу үшін машинаның зақымдануын мұқият тексеріп алу керек. Егер осы нұсқаулықта өзгеше көрсетілмесе, уәкілетті қызмет көрсету орталығында қозғалатын бөліктердің еркін жүруін, бөлшектердің сынуын, бекітілуін және тиісті жөндеуге немесе ауыстыруға жататын кез келген басқа жағдайларды тексеріңіз. Егер білдекті іске қосу түймесі оны қоспаса немесе өшірмесе, құралды пайдаланбаңыз.
- **Ескерту.** Осы нұсқаулықта немесе тізімдемеде ұсынылғаннан басқа кез келген керек-жарақтарды немесе бөлшектерді пайдалану жарақат алу қаупін тудыруы мүмкін.
- **Құралды жөндеуді білікті маманға тапсырыңыз.** Бұл машина қауіпсіздік талаптарына сәйкес келеді, жөндеуді тек білікті мамандар түпнұсқа қосалқы бөлшектерді қолдана отырып жүргізуі керек, әйтпесе бұл пайдаланушының денсаулығына айтарлықтай қауіп төндіруі мүмкін.

Жонғыш білдегінде жұмыс істеу кезіндегі қосымша қауіпсіздік ережелері:

- Бұл жонғыш білдегі тек тиісті дайындалған және тәжірибелі қызметкерлермен пайдалануға арналған. Егер сіз жонғыш білдегінің дұрыс және қауіпсіз жұмысымен таныс болмасаңыз, оны тиісті дайындық пен білім алғанға дейін пайдаланбаңыз.
- Бұл жонғыш білдегімен жұмыс істегенде әрқашан қорғаныс құралын киіңіз.
- Әрқашан респираторды қолданыңыз.
- Бұл білдекпен шаршаған кезде немесе алкогольдің немесе кез-келген дәрі-дәрмектің әсерінен жұмыс жасамаңыз.
- Тиісті құралды дұрыс жылдамдықпен және беріліспен пайдаланыңыз.
- Тазалау алдында білдекті ажыратыңыз. Жоңқаларды немесе қоқыстарды кетіру үшін щетканы немесе сығылған ауаны пайдаланыңыз, бұл үшін қолыңызды пайдаланбаңыз.
- Дайындаманы айналу кезінде қауіпсіздікке қауіп төндіретін жоңқаларға, түйіндерге немесе басқа кедергілерге мұқият тексеріңіз.
- Құралдың тіреуішін тиісті биіктікке және жұмыс орнына реттеңіз. Білдекті қоспас бұрын, дайындаманың тірекпен немесе білдекпен тиіп тұрғанын тексеру үшін дайындаманы қолыңызбен бұраңыз.
- Жону жұмысына сәйкес келетін жылдамдықты таңдаңыз. Төмен жылдамдықтан бастаңыз және жонғыш білдегін жұмыс жылдамдығына дейін жеткізіңіз.
- Айналмалы дайындамаға салқындатқыш сұйықтықтарды немесе суды бермеңіз.
- Айналып жатқан дайындаманы қолыңызбен тоқтатпаңыз.
- Дайындаманы желімдеу кезінде әрқашан осы жұмысқа қажетті жоғары сапалы желімді қолданыңыз.
- Орталықтарда токарлық қайрау кезінде алдыңғы және артқы басшасының дайындамаға мықтап бекітілгеніне көз жеткізіңіз.

Қаптаманың ішіндегісі



НАЗАР АУДАРЫҢЫЗ! Ағаш өңдеуге арналған жонғыш білдегі өте ауыр және оны 2 немесе одан да көп адамның көмегімен көтеру керек. Жонғыш білдегін аяқтар жинағына қауіпсіз жинау үшін 2 немесе одан да көп адам қажет. 1-суретті қараңыз.

- Аяқтар жинағын және жонғыш білдегін қораптан абайлап алыңыз.
- Барлық бөлшектерді орналастырыңыз және оларды төмендегі тізіммен тексеріңіз. Барлық бөлшектерді мұқият тексеріңіз.



НАЗАР АУДАРЫҢЫЗ! Егер қандай да бір бөлік жоқ немесе зақымдалған болса, жетіспейтін немесе зақымдалған бөлікті ауыстырғанша токарлық станокты желіге ҚОСПАҢЫЗ. Қауіпсіздігіңіз үшін жонғыш білдегін электр желісіне қоспас бұрын оны құрастыруды аяқтаңыз.

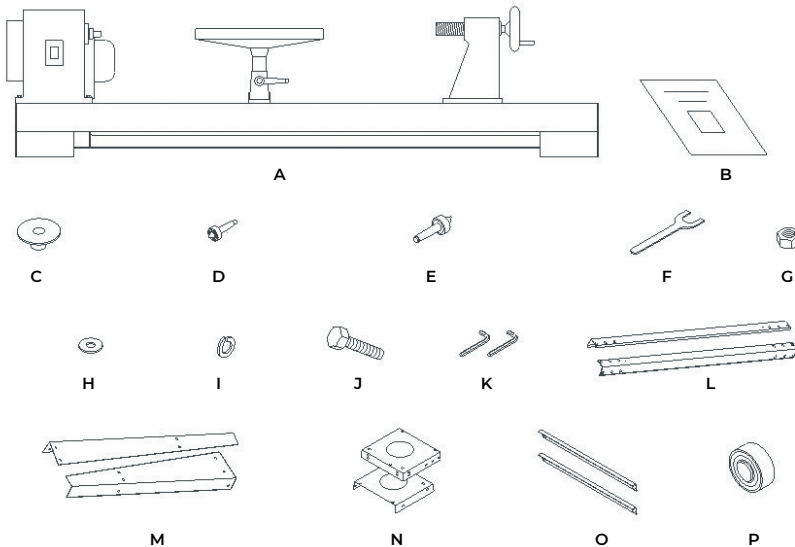

1 сур.

- | | |
|--------------------------------------|-------------------------------------|
| A. Жонғыш білдегі тұғырын құрастыру | I. Бекіткіш шайбалар |
| B. Пайдалану жөніндегі нұсқаулық | J. Алтықырлы бұрандамалар |
| C. Қысқұрылғы | K. 3.4 мм төртқырлы кілт |
| D. Жетекше патроны | L. Ұзын аяқтарға арналған тіректер |
| E. Артқы басшаның айналмалы орталығы | M. Алдыңғы аяқтар және артқы аяқтар |
| F. 32 мм жалпақ кілт | N. Жоғарғы тақтайшалар |
| G. Сомындар | O. Қысқа аяқтарға арналған тіректер |
| H. Тегіс шайбалар | P. 2 Дөңгелектер |

Құрастыру

Аяқ жиынтығын орнату

- Бір алдыңғы және бір артқы «Е» аяқтарын жоғарғы «А» пластинасының сыртқы жиегіне «В» қаретка бұрандамалары, «D» шайбасы және «С» сомындары арқылы бекітіңіз.
- Жоғарғы тақтайшаны аяқтың ішіне сыятындай етіп орналастырыңыз.
- Қарама-қарсы жақ үшін 1 қадамын қайталаңыз.
- Ұзын «С» тіректерін бұрандамалармен, шайбалармен және сомындармен аяқтарға бекітіңіз.
- Қысқа «F» тіректерін бұрандамалармен, шайбалармен және сомындармен аяқтарға бекітіңіз.
- Тіректі тегіс жерге қойыңыз және барлық сомындарды 14 мм кілтпен немесе реттелетін кілтпен мықтап қатайтыңыз. 2-Суретті қараңыз.

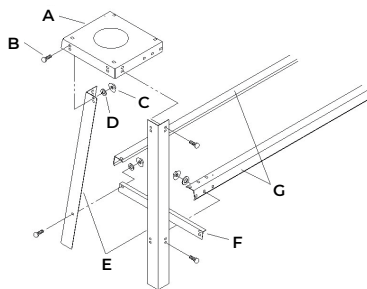

2 сур.

Жонғыш білдегін аяқтарға орнату

- Үстіңгі тақтайшаның үстіне «Н» басшаны орнатыңыз және J платадағы тесіктерді «А» үстіңгі тақтайшасындағы тесіктермен туралаңыз. Басшаны абайлап орнына қойыңыз.
- Артқы басшаның ұшын үстіңгі тақтайшаның бекіту тесіктерінің үстіне туралаңыз және оны абайлап орнына қойыңыз.
- «N» алтықырлы бұрандаманы әр тұғырдағы бекіту тесіктеріне және үстіңгі тақтаға салыңыз.
- «M» шайбасын және «K» сомынын «N» бұрандамаға сырғытып, мықтап бекітіңіз. Қараңыз Сурет 3.

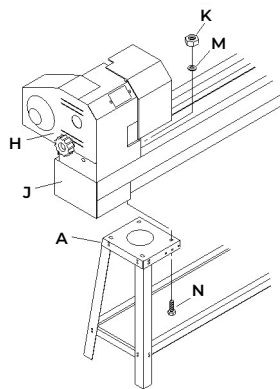

3 сур.

Орнату

Ағаш өңдейтін жонғыш білдегінің орналасуы

Жонғыш білдегі оператор да, кездейсоқ адам да айналмалы патронмен бір қатарда тұрмайтындай етіп орналасуы керек.

Жонғыш білдегін жұмыс үстеліне орнату

- Жонғыш білдегін тиісті демеуішке немесе жұмыс үстеліне орнатыңыз. Басшаның ұшы бүйір жиегімен жеткілікті түрде жабылуы керек, сондықтан сыртқы жағынан операцияларды еш қиындықсыз орындауға болады.
- Тұғырдың үстелде тегіс жатқанына көз жеткізіңіз. Тұғырдағы тесіктерді бағыт беруші ретінде пайдаланып, бекіту тесіктерінің орналасуын белгілеңіз. Жонғыш білдегін жылжытыңыз және жұмыс үстелінің үстіңгі жағында 3/8 дюймдік төрт тесік бұрғылаңыз. Жонғыш білдегін орнына қойып, тұғырдағы тесіктер арқылы төрт 5/16×2» бұрандаманы салыңыз. Төменнен тегіс шайбалармен, құлыптау шайбаларымен және алтыбұрышты сомындармен бекітіңіз (жеткізілмейді).

Ағаш бойынша жонғыш білдегінің тұрақтылығы

Егер жонғыш білдегін өте ауыр немесе ұзын бөлшектерді, дөңгелек емес заттарды кесу сияқты белгілі бір жоспарлау жұмыстары кезінде аударуға немесе жылжытуға бейімділік болса, онда білдекті бұрандамалармен бекіту керек.

Орталықтарды орнату

Айналмалы орталық пен жетекше патронында шпиндель мен біліктің саңылауларына сәйкес келетін № 2 морзе бұрандасы бар. Орталықтарды орнату үшін оларды тесіктерге қатты, жылдам қозғалыспен салыңыз. Олар дайындама орталықтар арасында қысылған кезде қосымша бекітіледі.

Құрылымы мен функциялары

Электр қосылымдары



НАЗАР АУДАРЫҢЫЗ! Кез келген сымдарды тексермес бұрын құрылғының өшірілгеніне және қуат көзінен ажыратылғанына көз жеткізіңіз. Құрылғыны қосу электр схемасына сәйкес жүзеге асырылады. Қараңыз сурет 4.

Ағаш бойынша жонғыш білдегі қозғалтқышпен және сымдармен құрастырылған, олар басша жинағының ажырамас бөлігі ретінде орнатылған.

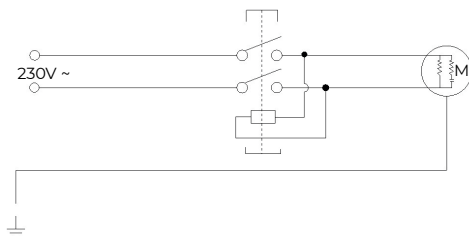

4 сур.

Қуат көзі



НАЗАР АУДАРЫҢЫЗ! Барлық құрастыру қадамдары аяқталғанға дейін фугово-рейсмус станогын қуат көзіне қоспаңыз. Қозғалтқыш көрсетілген кернеу мен жиілікте жұмыс істеуге арналған. Қалыпты жүктеме көрсетілген кернеуден 10% жоғары немесе төмен емес кернеуде қауіпсіз жұмыс істейді. Берілген кернеуге сәйкес келмейтін кернеу кезінде қозғалтқыштың жұмысы қозғалтқыштың қызып кетуіне және жануына әкелуі мүмкін.

Жерге тұйықтау бойынша нұсқаулар

5 суретті қараңыз:

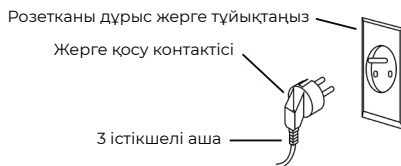

5 сур.



НАЗАР АУДАРЫҢЫЗ! Жабдықтың жерге тұйықтау сымын дұрыс қоспау электр тогының соғу қаупіне әкелуі мүмкін. Операторды электр тогының соғуынан қорғау үшін жабдықты пайдалану кезінде жерге тұйықтау керек.

- Егер сіз жерге тұйықтау нұсқауларын толық түсінбесеңіз немесе құралдың дұрыс жерге тұйықталғанына күмәндансаңыз, білікті электрикпен кеңесіңіз.
- Бұл құрал электр тогының соғуынан қорғау үшін кернеуі 230 в сертификатталған сыммен және жерге тұйықталған үш істікшелі ашамен жабдықталған.
- Жерге тұйықталған аша суретте көрсетілгендей дұрыс орнатылған және жерге тұйықталған үш істікшелі жерге тұйықталған розеткаға тікелей қосылуы керек.
- Істікшені қандай да бір жолмен алып тастамаңыз немесе өзгертпеңіз.

Шамадан тыс жүктемеден қорғау

Егер қозғалтқыштың қорғанысы іске қосылса, бұл әрқашан қозғалтқыштың шамадан тыс жүктелгенін көрсетеді. Себебін тауып, ақаулықты жою қажет.

Қозғалтқыш салқындағанша немесе қуат қалпына келгенше білдекті қайта қосуға болмайды.

Пайдаланушының жауапкершілігі

Бұл машина берілген нұсқауларға сәйкес орнатылған, пайдаланылған, техникалық қызмет көрсеткен және жөнделген кезде осы нұсқаулықта сипатталғандай жұмыс істейді.

Бұл машинаны мезгіл-мезгіл тексеріп отыру керек. Ақаулы жабдықты (қуат кабелін қоса) пайдалануға тыйым салынады. Сынған, жоқ, анық тозған, деформацияланған немесе ластанған бөлшектерді дереу ауыстыру керек. Жөндеу немесе ауыстыру қажет болған жағдайда мұндай жөндеу жұмыстарын білікті мамандардың орындауына кеңес беріледі.

Бұл білдек немесе оның кез-келген бөліктері өзгертілмеуі немесе модификацияланбауы керек, сонымен қатар стандартты техникалық сипаттамалардан ауытқымауы керек. Білдекті пайдаланушы стандартты техникалық сипаттамаларды дұрыс пайдаланбау немесе рұқсатсыз өзгерту, дұрыс қызмет көрсетпеу, бүліну немесе дұрыс жөндеуден туындаған кез келген ақаулар үшін толық жауап береді.

Пайдалану

Ескерту:

Әрқашан келесі сақтық шараларын қолданыңыз:

- Құралдың кез-келген бөлігін реттеу немесе ауыстыру кезінде машинаны өшіріп, ашаны қуат көзінен ажыратыңыз.
- Барлық тоқтатқыш тұтқаларын тексеріңіз. Олар мықтап тартылуы керек.
- Барлық бекітікшітердің тығыз екеніне және дірілден босатылмағанына көз жеткізіңіз.
- Қуат өшірілген кезде, бос орындардың бар-жоғын қолмен тексеріп, қажет болған жағдайда реттеңіз.
- Білдекпен жұмыс істегенде әрқашан көзілдірік пен респиратор киіңіз.
- Қосқаннан кейін, жұмыс алдында әрқашан білдекті толық жылдамдыққа жеткізіңіз.
- Қолыңызды шпиндельден, ортасынан, қысқұрылғыдан және машинаның басқа қозғалатын бөліктерінен алыс ұстаңыз.

Жылдамдықтың өзгеруі

Шпиндельдің айналу жылдамдығын өзгерту үшін жылдамдықты басқару тұтқасын қажетті параметрге бұраңыз.



НАЗАР АУДАРЫҢЫЗ! Қозғалтқыш жұмыс істеп тұрған кезде ғана жылдамдықтарды ауыстырыңыз.

Ағаш өңдеу үшін қашауларды пайдалану

Қашауларды таңдау

Ең жақсы қашаулардың ұзындығы шамамен 10» тұтқалары бар, бұл ыңғайлы ұстау мен тұтқаны қамтамасыз етеді. Өткір құралдар таза және оңай жұмыс істеу үшін қажет. Өткір жиектері бар құралдарды таңдаңыз. 6-суретті қараңыз.



6 сур.

Токарлық өңдеу сипаттамасы

Қашаудың екі класы бар: негізінен кесуге арналған қашаулар және тек қыруға арналған қашаулар.

- Кескіш қашаулар бұл жартылай дөңгелек қашау, қиғаш қашау және үшбұрышты қашау. Олар ең жиі қолданылады. Олар әдетте екі жағынан сүрту арқылы ұстараның өткірлігіне дейін қайралады.
- Қырғыш қашау-бұл жалпақ ұшы бар, дөңгелек ұшымен және найза тәрізді ұшымен қашау. Олар тегіс жағынан қайралмайды-қайрау кезінде пайда болған сым жиектері қыру процесін жеңілдету үшін қалдырылады. 7-суретті қараңыз.

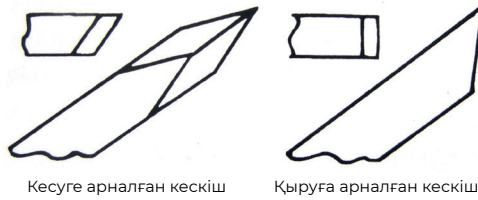

7 сур.

Кесу және қыру

- Кесу үшін кескішті өткір жиегі жоңқаларды қабыршақтау үшін айналмалы бөлікке шағып алатындай етіп ұсталады.
- Қыру үшін кескіш жұмыс бетіне тік бұрышта ұсталады. Бұл құрал жоңқаның орнына ұсақ бөлшектерді жояды. Қараңыз Сурет 8.

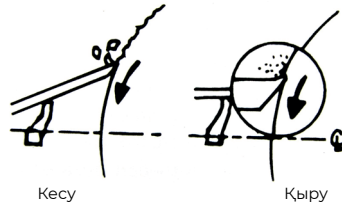

8 сур.



НАЗАР АУДАРЫҢЫЗ! Көптеген операциялар үшін кесуге арналған қашаулар қыру үшін пайдалануы қажет, алайда қыру қашаулары ешқашан дерлік кесу үшін пайдаланылмайды.

Қыру қашауды тезірек мұқалдайды, әсіресе өткір кескіш қашаулар.

Кесу қыруға қарағанда жылдамырақ және аз тегістеуді қажет ететін тегіс бетке қол жеткізуге мүмкіндік береді. Дегенмен, оны меңгеру әлдеқайда қиынырақ. Басқа жақтан қарағанда, қыру әлдеқайда дәл және оңай басқарылады.

Құрал-саймандарды сақтауға арналған айлабұйым және құрал-саймандарға арналған таяныш бекіткіш сомындарының көмегімен тұғыр рейкасының астына бекітіледі.

Құрал таянышын дайындамаға параллель, сонымен қатар бүйірлік кесу үшін 90° бұрышта қолдануға болады. Қараңыз Сурет 9.



9 сур.

Техникалық қызмет көрсету



НАЗАР АУДАРЫҢЫЗ! Кез келген құрамдас бөлікке техникалық қызмет көрсетуді немесе алып тастауды бастамас бұрын, құрылғының қуат көзінен ажыратылғанына көз жеткізіңіз.

Тазалау

Білдек пен шеберхананы таза ұстаңыз. Құралда үгінділердің жиналуына жол бермеңіз. Қозғалтқышты таза ұстаңыз және оны жиі шаңнан тазартыңыз.

Майлау

Бұл құралдың экрандалған шарикті мойынтіректері үнемі пайдалану үшін зауытта майланған. Олар қосымша майлауды қажет етпейді.

Құралды жарамды күйде қолдау

- Егер қуат сымсы тозған, кесілген немесе зақымдалған болса, оны дереу ауыстырыңыз.
- Барлық зақымдалған немесе жетіспейтін бөліктерді ауыстырыңыз. Бөлшектерге тапсырыс беру үшін бөлшектер тізімін пайдаланыңыз.

Қозғалтқышты жөндеудің кез-келген әрекеті, егер жөндеуді білікті маман жасамаса, қауіп төндіруі мүмкін.

Кепілдік шарттары

Тұтынушы құралды сақтау мен пайдалану ережелерін сақтаған жағдайда, өндіруші кәсіпорын құралдың сатып алған күннен бастап 12 айдың ішінде үздіксіз жұмысына кепілдік береді.

Егер кепілдік мерзімінің ішінде құралдың бұзылуы өндірушінің кесірінен болса – өндіруші зауыт кепілдік бойынша жөндеуді іске асырады.

Келесі жағдайларда кепілдік бойынша жөндеу жүргізілмейді және шағымдар қабылданбайды:

- Кепілдеме күәлігінде сатушы ұйымның мөртабаны мен сатылған күннің жоқ болуы
- Құралдың тасымалдау және пайдалану кезіндегі зақымдалуы
- Пайдалану талаптарының сақталмауы
- Кепілдік мерзімінің өтіп кетуі немесе сақтау шарттарының бұзылуы

KZ | Өндіруші және импорттаушы: «ТССП Дистрибьюшн» ЖШС, ҚР, Астана қ., Ақжол даңғ., 65 ғим., тел. +7 (7172) 55 44 00, info@alteco.kz. Өнім сапасы бойынша наразылық қабылдайтын мекеме: «ТССП Қазақстан» ЖШС, ҚР, Астана қ., Ақжол даңғ., 65 ғим., тел. +7 (7172) 55 44 00. Қытайда жасалған

Изготовитель и импортер: ТОО «ТССП Дистрибьюшн», РК, г. Астана, просп. пр. Ақжол, зд. 65, тел. +7 (7172) 55 44 00, info@alteco.kz. Организация, принимающая претензии по качеству продукции: ТОО «ТССП Казахстан», РК, г. Астана, просп. пр. Ақжол, зд. 65, тел. +7 (7172) 55 44 00

RU | Импортер и организация, принимающая претензии по качеству продукции: ООО «Северный Альянс», РФ, 630020, Новосибирская область, г. Новосибирск, ул. Тамбовская, 41., тел. +7 967 085 46 24, info@altecopt.ru. Сделано в Китае

UZ | Import qiluvchi va mahsulot sifati bo'yicha da'volarni qabul qiluvchi tashkilot: «TSSP» ХК МСНЖ, O'zbekiston, Toshkent, Bilimdon ko'chasi 12a - uy, tel. +998 90 830 22 60, info@alteco.uz. Xitoyda ishlab chiqarilgan

Дата приема	_____	Заполняется сервисным центром	Отрывной талон	
Дата выдачи	_____		Изделие _____ Серийный номер _____	
Особые отметки	_____		Дата продажи _____	
	_____		Дата приема _____	
	_____		Дата выдачи _____	
		Покупатель _____		

Дата приема	_____	Заполняется сервисным центром	Отрывной талон	
Дата выдачи	_____		Изделие _____ Серийный номер _____	
Особые отметки	_____		Дата продажи _____	
	_____		Дата приема _____	
	_____		Дата выдачи _____	
		Покупатель _____		

Дата приема	_____	Заполняется сервисным центром	Отрывной талон	
Дата выдачи	_____		Изделие _____ Серийный номер _____	
Особые отметки	_____		Дата продажи _____	
	_____		Дата приема _____	
	_____		Дата выдачи _____	
		Покупатель _____		

Производитель оставляет за собой право на внесение изменений в конструкцию, дизайн и комплектацию изделий.

Өндіруші өнімнің конструкциясына, дизайнына және конфигурациясына өзгерістер енгізу құқығын өзіне қалдырады.

Ishlab chiqaruvchi mahsulotlarning dizayni, dizayni va konfiguratsiyasiga o'zgartirishlar kiritish huquqini o'zida saqlab qoladi.

Өндүрүүчү продукциянын конструкциясына, дизайнына жана комплектине өзгөртүүлөрдү киргизүү укугун өзүнө калтырат.

